

商品仕様書

1

全 3

1. 型式

- 1-1 定 格 1 A 125 V
- 1-2 適合法規 電気用品安全法(特定電気用品)
- 1-3 受 金 E26 (JIS C 7709に準拠)

2. 保証品質

- 2-1 形状および材料色彩 商品仕様図による
- 2-2 性能
試験方法は JIS C 8306 (配線器具の試験方法) による。
試験場所は常温 (5 ~ 35) 常湿 (相対湿度 45 % ~ 85 %) 状態とする。

温度上昇	30 以下
絶縁抵抗 (500 V 絶縁抵抗計)	極性を異にする充電金属部間および充電金属部と非充電金属部間 (人が操作の際、触れる絶縁物を含む) 100 M 以上
耐電圧	極性を異にする充電金属部間および充電金属部と非充電金属部間 (人が操作の際、触れる絶縁物を含む) 1 250 V 1 分間
耐熱性	150 ± 3 168 時間
静荷重(引掛部)	使用状態での引張荷重 250 N 1 時間
受金取付部の強度	使用状態における受金と外かくとの間のねじりトルク 2 N・m 1 分間
アンモニアガス耐久	24 時間

3. 環境条件

3-1 使用場所

- (1) 住宅, 事務所などの屋内で使用してください。
- (2) 過酷な取扱いを受ける作業所, 水気のある場所, 屋側, 屋外などでは使用しないでください。

3-2 使用周囲温度範囲 - 10 ~ + 40

品番	WW3410WK	品名	引掛レセップキャップ(ミルクキーホワイト)	改	1
----	----------	----	-----------------------	---	---

4. 取付方法

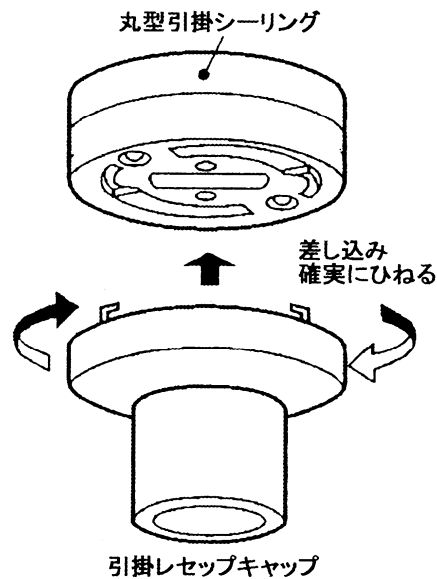

天井に丸型引掛シーリングや引掛ローゼットがついていれば引掛レセップキャップを簡単に取り付けることができます。

5. 使用上の注意事項

- (1) 適合負荷容量を超えて使用しないでください。発熱、発火等の原因となります。
- (2) 電球取り替え前には必ず電源を切ってください。感電のおそれがあります。
- (3) 取付位置は、床上1.8 m以上としてください。発熱、発火等の原因となります。
- (4) キャップは「カチッ」と音がするまで回してください。
器具落下のおそれがあります。
- (5) 接続負荷はJIS C 7709に規定されるE26/25に適合する電球をお使いください。
E26/27等、上記以外の電球を使用されますと、口金の一部が露出し感電する恐れがあります。電球の仕様に関しては、電球メーカーにご確認ください。

6. 安全確保のための使用上の禁止事項

下記の項目を満足されていない場合のトラブルに関しては責任を負いかねます。

・本品の使用及び施工は、必ず本仕様書の記載内容をお守りください。

誤った施工をされますと器具の動作不良、端子部の異常発熱・発火等の恐れがあります。

品
番

WW3410WK

品
名

引掛レセップキャップ(ミルクキーホワイト)

改

商 品 仕 様 書

3

全 3

7. 品質保証について

7-1 保証期間

- 本品の品質保証期間は商品お買い上げ日(お引き渡し日)より1年間です。

7-2 保証内容

- 取扱い説明書, 本体ラベル等の注意書に従った使用状態で保証期間内に故障した場合には, 無料修理させていただきます。

7-3 保証の免責事項

- 保証期間内でも次の場合には原則として有料にさせていただきます。

- (1) 使用上の誤り及び不当な修理や改造による故障及び損傷。
- (2) お買い上げ後の取付場所の移設, 輸送, 落下などによる故障及び損傷。
- (3) 火災, 地震, 水害, 落雷, その他天災地変及び公害, 塩害, ガス害(硫化ガスなど) 異常電圧, 指定外の使用電源(電圧, 周波数)などによる故障及び損傷。
- (4) 車輛, 船舶等に搭載された場合に生ずる故障及び損傷。
- (5) 法令, 取扱説明書で要求される保守点検を行わないことによる故障及び損傷。

品
番

WW3410WK

品
名

引掛レセップキャップ(ミルクキーホワイト)

改