

製 品 仕 様 書

機種名	DT-02
定格電圧	AC100V (50/60Hz)
使用電圧範囲	定格電圧±10%
定格消費電力	動作時：2W 待機時：0.6W
使用温度範囲	-30℃～+60℃
取付方向	正・逆・横
耐水性	屋内専用
耐振動性	19.6 m/s ² (JIS D 1601-1990 2段階 1種/A種 に合格)
質量	170g
出力コンセント容量	AC100V 3A
検知方式	コンデンサマイクロホンによる音圧検知
検知感度	ピックアップマイク部において 周波数：400Hz～5kHz 音圧レベル：90dB以上
取付け方法	本体：付属両面テープもしくは付属タッピンねじ2本による取付け ピックアップ：両面テープによる取付け
付属品	<ul style="list-style-type: none">・本体取付け用タッピンねじ・本体取付け用両面粘着テープ
No. DT-02-PDFB-1/2	
株式会社 パトライト	

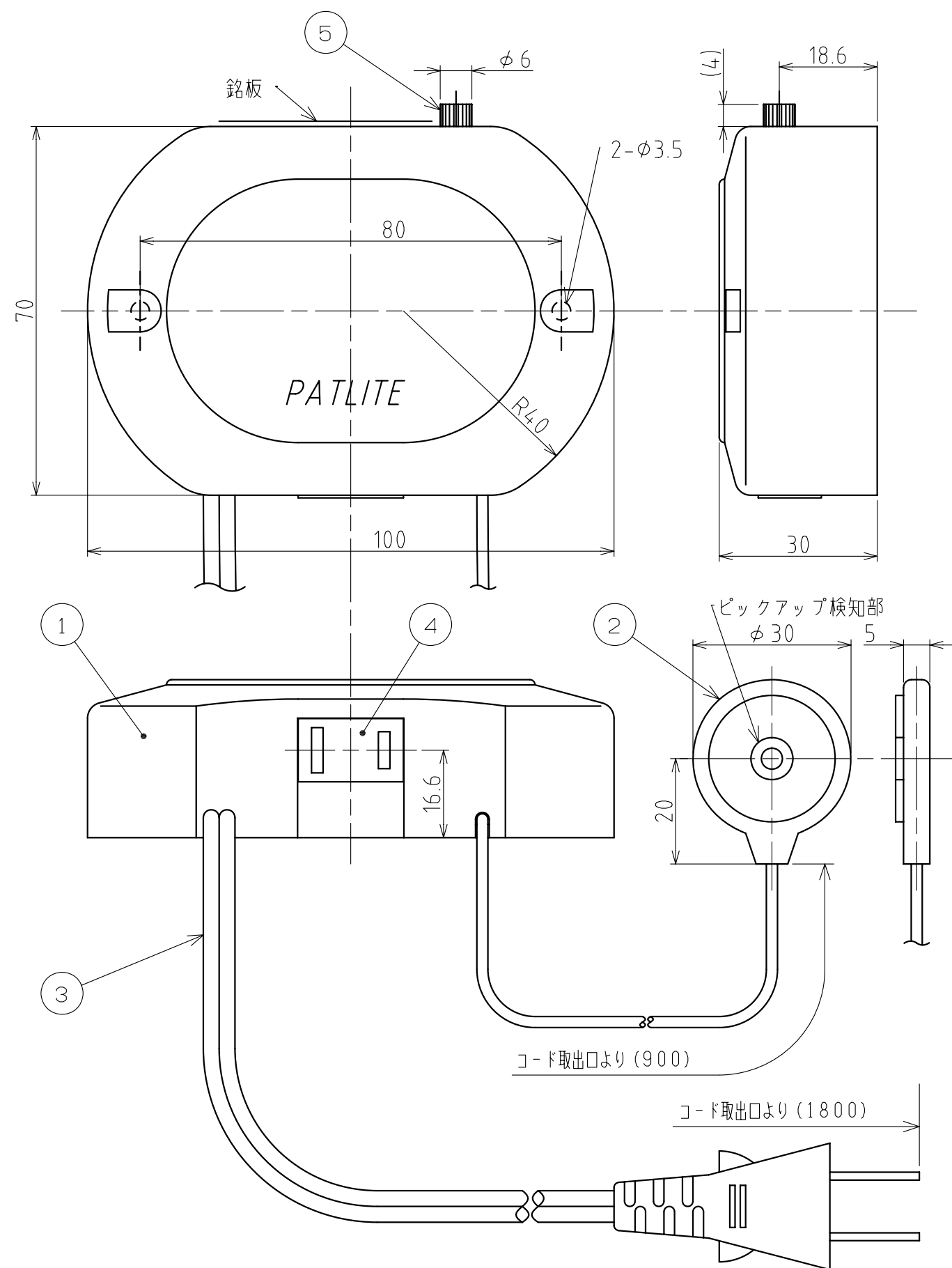

外観寸法図

仕様

機種名	DT-02
定格電圧	AC100V (50/60Hz)
使用電圧範囲	定格電圧±10%
定格消費電力	2W (動作時: 出力コンセントへの接続機器分は除く) / 0.6W (待機時)
使用温度範囲	-30℃~+60℃
取付方向	正・逆・横
耐水性	屋内専用 (無保護)
耐振動性	19.6mm ² (JIS D 1601-1990 2段階 1種/A種)
出力コンセント容量	AC100V 3A
検知方法	コンデンサマイクロホンによる音圧検知
検知感度	ピックアップ検知部において、周波数: 400Hz~5kHz
取付け方法	本体: 付属両面テープもしくは付属タッピンねじ2本による取付け ピックアップ: 両面テープによる取付け
質量	170g

5	感度調整用ボリューム		1		黒
4	出力コンセント		1	PPE	黒
3	電源コード		1	VVF 0.75mm ² ×2(プラグ付き)	白
2	ピックアップ		1	ABS樹脂	ライトグレー
1	ケース		1	ABS樹脂	ライトグレー
番号 No.	部品名 Part Name	品目コード Part No.	数量 Qty.	材料 & 寸法 & 処理 Material & Size & Finish	記事 Remarks

DT-02型 外観寸法図

株式会社 パトライト
PATLITE Corporation

DT-02-PDFB-2_2