

品番 **MP2506-N**  
 電気用品の記号  **JET**

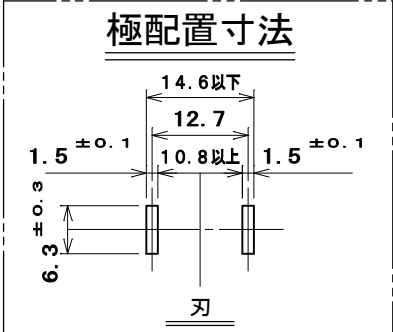
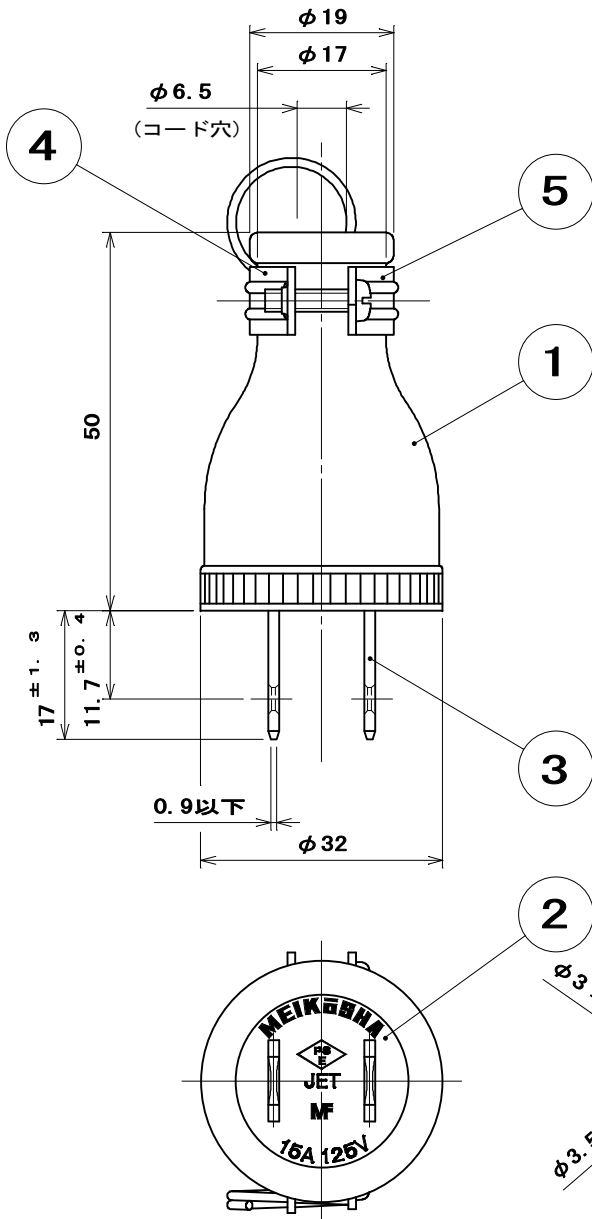

●適用電線

1CT, 2CT, 2RNCT, 2PNCT	0.75 ~ 2mm <sup>2</sup> 2心
VCT, S-VCT	0.75 ~ 2mm <sup>2</sup> 2心
VCTF, S-VCTF	2mm <sup>2</sup> 2心
CTF, RNCTF	1.25mm <sup>2</sup> · 2mm <sup>2</sup> 2心

●適用圧着端子

0.75mm <sup>2</sup> · 1.25mm <sup>2</sup>	R1.25-3.5
2mm <sup>2</sup>	R2-3.5

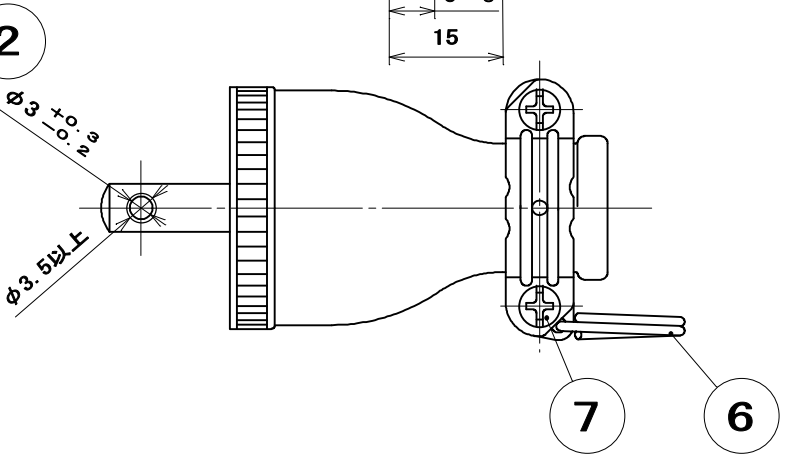
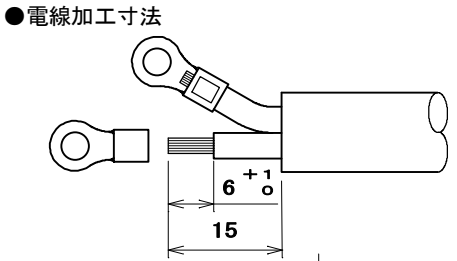

7	なべ小ねじ	2	炭素鋼線	亜鉛めっき・クロメート処理	M3×12
6	リング	1	硬鋼線	亜鉛めっき・クロメート処理	
5	バンド(小)	1	鋼板	亜鉛めっき・クロメート処理	
4	バンド(大)	1	鋼板	亜鉛めっき・クロメート処理	
3	端子刃	2	黄銅	ニッケルめっき	
2	端子板	1	合成ゴム	色: グレー	
1	ゴムポデー	1	合成ゴム	色: 黒	
部番	部品名	個数	材質	処 理	摘 要

尺 度 三角法 定格 2P. 15A. 125V. 品名  
 1 / 1 単位 mm 作成 2011年5月23日 丸形ゴムプラグ(バンド付)

株式会社 明 工 社 MEIKOSHA CO., LTD.